

仕様諸元
<本体>

構造		軽量鉄骨ラーメン構造	
屋根	屋根材:	ルーフデッキ (ガルバリウム鋼板)	
	断熱材:	ウレタン	
	天井材:	化粧合板	
床	床板:	樹脂 トイレ:塩ビシート張り 脱衣所:クッションフロア	
	根太:	形鋼	
壁パネル	外板:	カラー鋼板 (指定色) 張り	
	断熱材:	ウレタン	
建具	内板:	カラー鋼板 (クリーム) 張り	
	小窓:	786×450 2ヶ所	
設備	ドア:	カラー鋼板,ウレタン	
	周仕切り開口部:	ドア (トイレ入り口)	
灯具:	LED照明アクリル、AES / 手洗照明: LED照明		
コンセント:	天井2ヶ所、露出1ヶ所 (トイレ室)		
供給電源	1φ2W (単2)	給水	手洗: R1/2 洋式: R1/2
		2箇所	

<装備品>

No	品名	数量	材質	備考
1	暖房便座付洋式便器	1	便座: PP、便器: 陶器	密結式ロータンク、壁給排水
2	棚付二連紙巻器	1	ABS	
3	カウンター付手洗器	1	手洗器: 陶器 カウンター: キーピット: 木製	ハンドル式水栓
4	鏡	1	アクリル	300×400
5	手洗照明	1	PP,アクリル	
6	ハンガーラック	1	EASA	レール長650 mm 耐荷重5 kg
7	周仕切りカーテン	1	ポリエステル	防災
8	フック	1	ステンレス	耐荷重5 kg
9	便座除菌クリーナー	1	ABS	
10	擬音装置	1	ABS	
11	ピクトサイン	1		男女差替式

重量 約710 kg

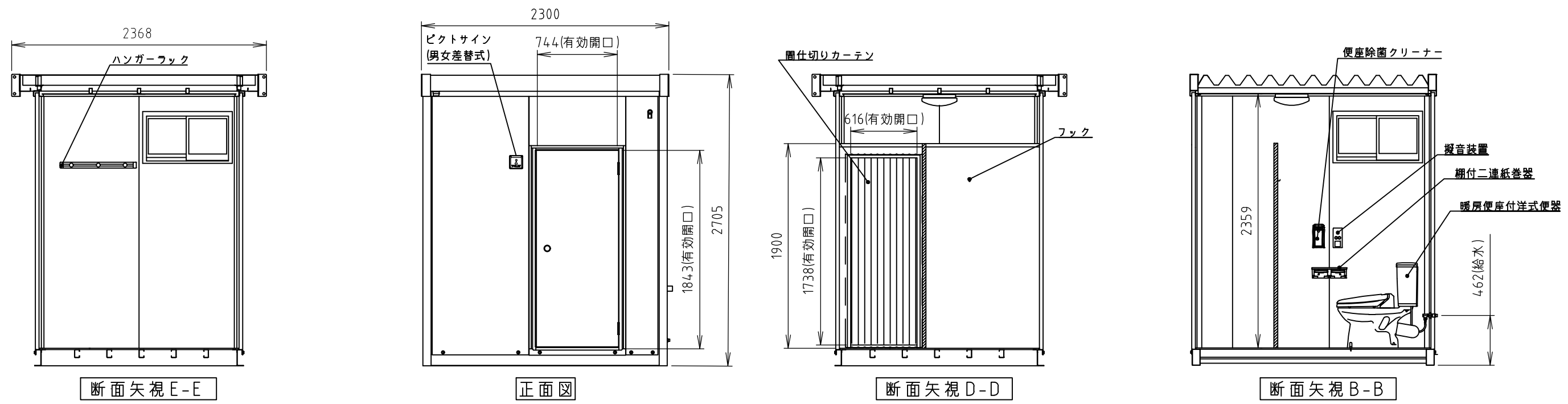

Hamanetsu

商品コード	木目: 1539201 / アイボリー: 1539200	管理番号	CTDA00109		お客様確認 年 月 日	
機種	TU-CTD	作成日	2022 0930	尺度		1:40
名称	ネクストイレ ドゥース (快適)					