

仕様諸元  
<本体>

構造	軽量鉄骨ラーメン構造
屋根	屋根材: ルーフデッキ (ガルバリウム鋼板) 断熱材: ウレタン 天井材: 化粧合板
床	床 板: 樹脂塩ビシート張り, クッションフロア (更衣スペース) 根 太: 形鋼
壁パネル	外 板: カラー鋼板 (指定色) 張り 断熱材: ウレタン 内 板: カラー鋼板 (クリーム) 張り
建具	小 窓: 786×450 2ヶ所 ド ア: カラー鋼板, ウレタン 囲仕切り開口部: ドア (トイレ入り口)
設備	灯具: LED照明アクリル, AES / 手洗照明: LED照明 コンセント: 天井2ヶ所

供給電源 1φ2W (単2)

<装備品>

No	品名	数量	材質	備考
1	便槽一体型洋式便器	1	本体: FRP, 便座: PP	便槽140 L, 給水タンク40 L
2	ステップ	1	ABS, アルミ	1410×294×110
3	棚付二連紙巻器	1	ABS	
4	カウンター付手洗器	1	手洗器: 陶器 カウンター, キャビネット: 木製	水栓金具なし
5	手洗給水タンク	1	架台, カバー: 鉄 タンク: PE	ポリコック付き10 L
6	鏡	1	アクリル	300×400
7	手洗照明	1	PP, アクリル	
8	ハンガーフック	1	EASA	レール長650 mm 耐荷重5 kg
9	囲仕切りカーテン	1	ポリエステル	防災
10	フック	1	ステンレス	耐荷重5 kg
11	便座除菌クリーナー	1	ABS	
12	撮音装置	1	ABS	
13	ピクトサイン	1		男女差替式

重量 約710 kg

**Hamanetsu**

商品コード	木目: 1539101 / アイボリー: 1539100	管理番号	CTDF4A00112		お客様確認 年 月 日	
機種	TU-CTDF4	作成日	2022 0930	尺度		1:40
名称	ネクストイレ ドゥース (快適)					

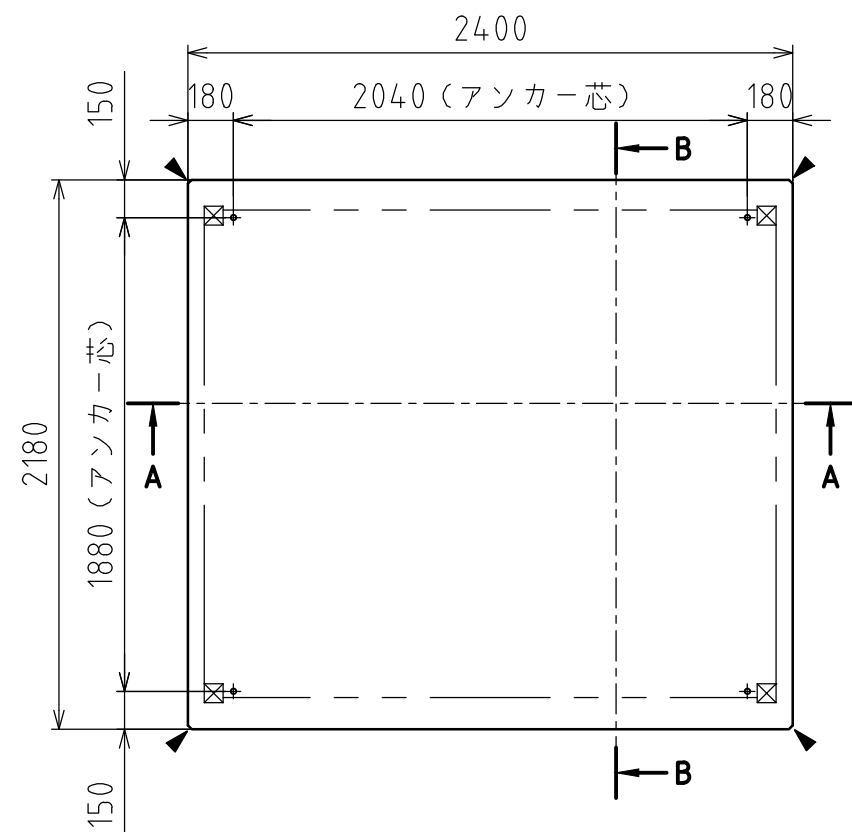

基礎平面図

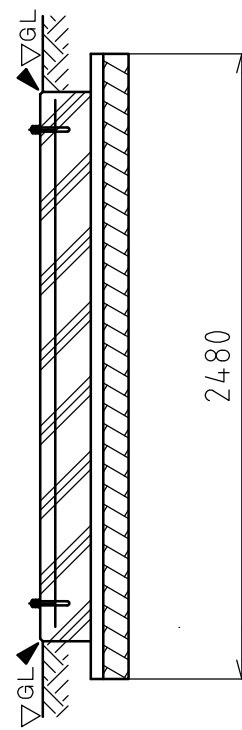

B-B断面図

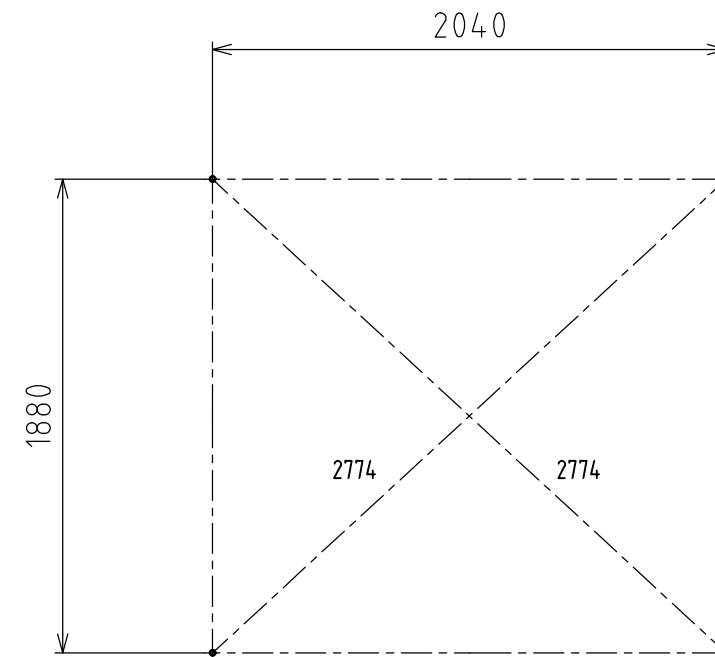

アンカープラン

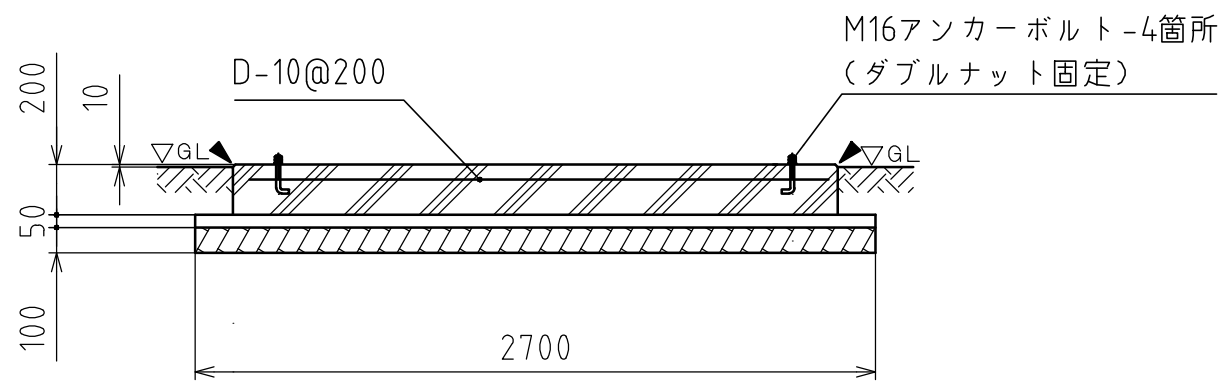

A-A断面図

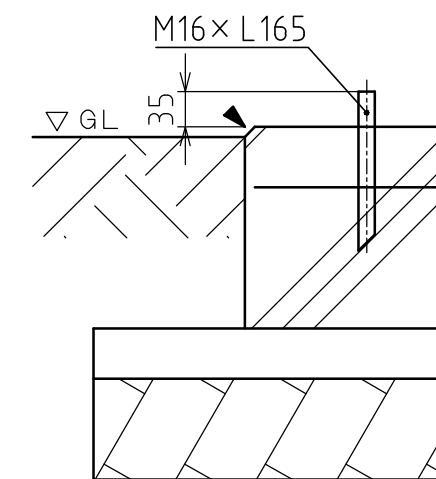
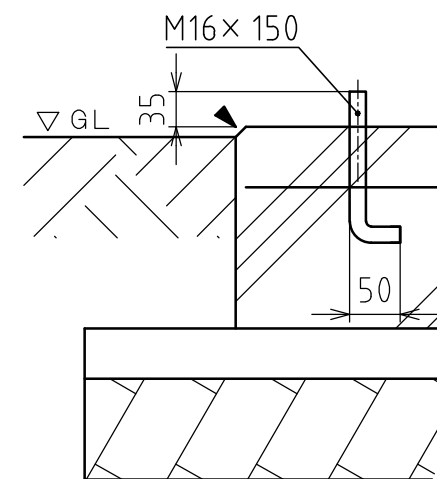

後施工の場合はケミカルアンカーをご使用ください。  
ただし、製品据え置き後のアンカー打ち込みはできません  
のでご注意ください。

注記

1. 本図は本体のみ設置の場合の参考基礎図であり、スロープ等設置の際には別途変更が必要となります。
2. アンカーボルトは付属されていません。現場で手配してください。
3. アンカー位置の確認はアンカープランを参照してください。

▲ 出隅面木を示す



材料仕様	
コンクリート強度	$F_c=21 \text{ N/mm}^2$
砕石地業	C-40
鉄筋	D-10@200
その他	

**Hamanetsu**

機種	TU-CTD	管理番号	CTDK00100			お客様確認 年 月 日
名称	参考基礎図	作成日	2022 1207	尺度	1:30	